

## Unidad Bluetooth: desmontar y montar

### Aparato emisor-receptor para teléfono -R36- (teléfono de instalación fija)

- Desconectar todos los consumidores eléctricos.
- Extraer la llave de encendido.

#### Desmontar

- Desmontar el guarnecido del pilar A derecho
- →Carrocería - trabajos de montaje, interior; Grupo de rep.70.
- Desmontar el asiento delantero derecho →Carrocería - trabajos de montaje, interior; Grupo de rep.72



#### Aviso

No es necesario separar el cinturón de seguridad del armazón del asiento.

- Volver la moqueta del piso hacia atrás →Carrocería - trabajos de montaje, interior; Grupo de rep.70.

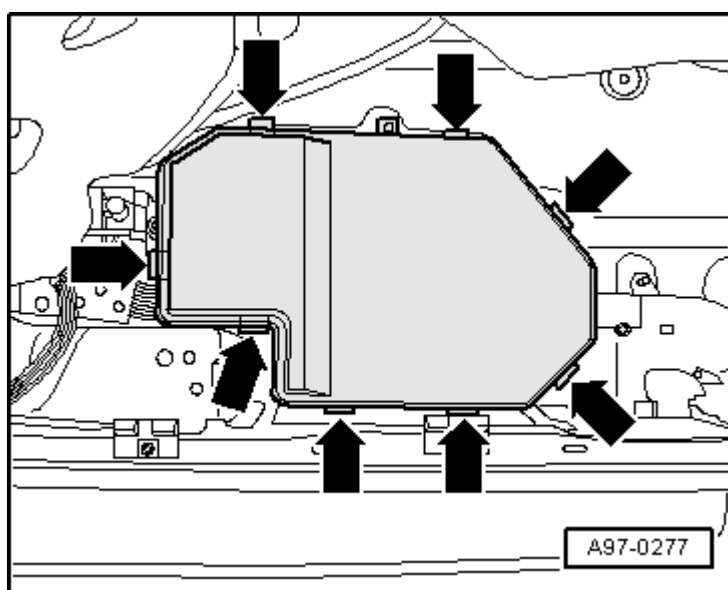

- Desenclavar la tapa de la caja electrónica -flechas- y retirar la tapa.

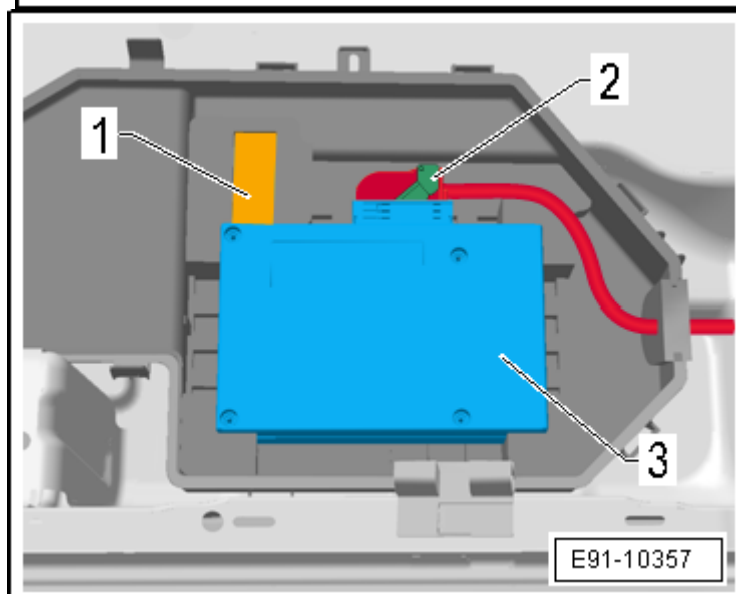

- Desacoplar el conector -2- de la Aparato emisor-receptor para teléfono -R36-, -3-, desacoplando el seguro del conector -flecha-.

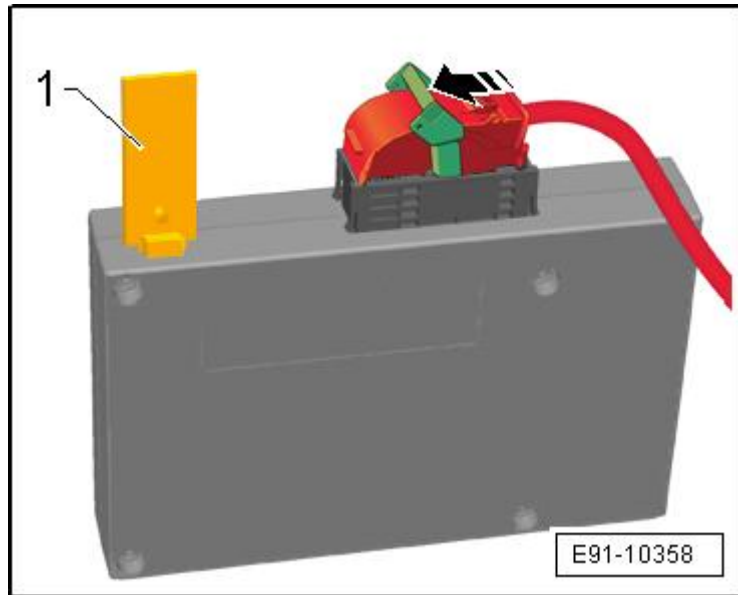

- Extraer la antena para Bluetooth -R152--1- evitando posibles roturas en la manipulación.

En el caso de manipulación de la unidad, desmontar la antena para Bluetooth -R152--1- para evitar posible rotura.

- Montar El montaje se realiza análogamente en el orden inverso.

- Si es necesario, realice las adaptaciones y codificaciones en la Aparato emisor-receptor para teléfono -R36- → Equipo de diagnóstico

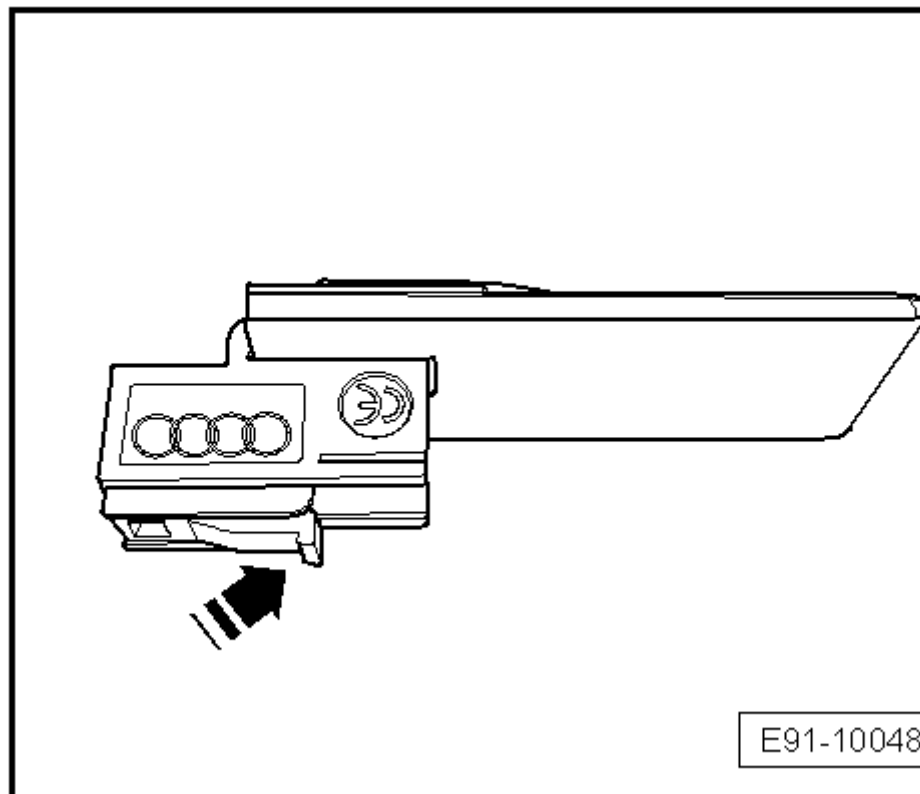

de  
vehículos.